

# マグキャッチフィルター®

仕様

フィルター型式	MGCF-100
使用流体	水・油
最高圧力 (MPa)	1.2
最高温度 (°C)	50
最大流量 (ℓ/min)	70
捕集容量 (g)	500
接続口径 (インチ)	Rc1
質量 (kg)	4.2

寸法図

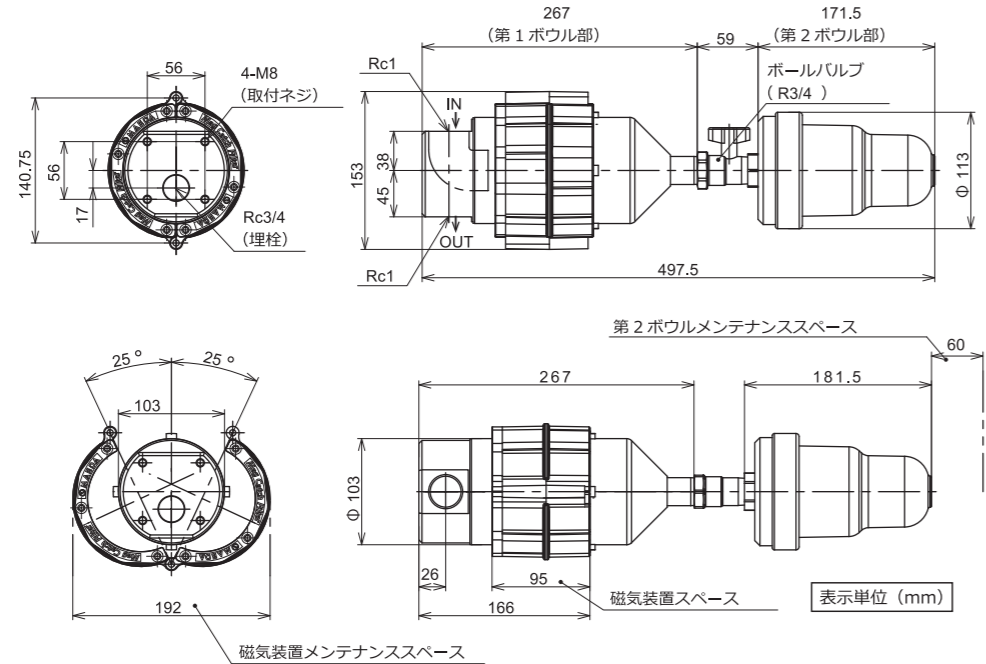

## 磁石の取り扱いについて

### ⚠ 危険

・**マグネットケースを分解しないでください。**  
本製品のマグネットケースには、通常の磁石の10倍以上の磁力ともいわれる、ネオジウム磁石 (約14,000ガウス) を使用しているため、**取り扱いを誤ると大変危険**です。  
一磁石をベアスーマーなどの電子医療機器を装着した人に近づけないでください。医療機器の正常動作を損なう恐れがあり、医療機器装着者への重篤な危険を招く恐れがあります。  
一磁石同士や磁石と磁性体 (磁石の付くもの; 鉄片・鋼材・金属工具・金具・ニッケル製品・コバルト製品) の間には、非常に強い吸引力が働きます。手や指、体の一部分が挟まれないよう、注意してください。また、吸着時の衝撃により磁石の破片が飛散し目に入り、けがで重大な災害につながる恐れがあります。

### ⚠ 注意

・磁石を磁気媒体 (クレジットカードや磁気乗車券などのICカード類) や精密機器 (時計)、電子機器 (携帯電話やコンピュータなど) に近づけないでください。データの破壊や故障の原因となります。  
・磁石は磁性体などから30cm以上離してください。非常に強く引き寄せられて危険です。  
・磁石に強い衝撃を与えないでください。磁石同士、またはほかの磁性体に吸着して強い衝撃が加わると、磁石自体が欠けたり、表面処理が剥がれたりし、磁石本来の性能が著しく低下する可能性があります。  
・磁石に油分や水分、汚れが付着した場合は、乾いたウエスで拭き取ってください。磁石の表面処理が剥がれた個所に水分などが付くと、磁石が錆びる可能性があります。  
・万一、マグネットケースを分解して磁石を取り出した場合や、磁石の破損によりマグネットケースから磁石が外れた場合は、弊社営業所までご連絡ください。

## 選定時

### ⚠ 警告

・マグキャッチフィルターはモデルごとに仕様が異なります。製品選定時は、必ず「最高圧力」や「最高温度」などが仕様範囲内であることを確認してください。特に、サージ圧やウォーターハンマーなどが発生するラインで使用する場合は注意してください。

協カトヨタ自動車株式会社 本社工場 機械部

## 液中微鉄粉除去用 マグネットフィルター

# マグキャッチ フィルター®

0.05 μm  
らくらくメンテ  
消耗品ゼロ

# 液中の微鉄粉を 捕&捨 えてる

## 使用用途

- 切削加工
- 研削加工
- シェービング加工
- 放電加工
- 洗浄機

製品デモ動画掲載サイトへ



強力な磁石を搭載したカバーを本体に装着

小さい粒子は  
**磁力で  
キャッチ!**

通常の磁石の10倍以上の  
磁力を持つネオジウム磁石採用  
(約14,000ガウス)

ボウルを外して  
簡単に捨てる!

大きい粒子は  
**自重で底へ**

内部構造

<取扱店>

COSMO 工具・工作機械・鍛圧機械・産業機械  
総合商社  
**コスモ機械株式会社**  
本社 〒960-0163 新潟市江南区東船場4丁目2-18  
新潟支店 TEL 025-382-6000 呼 FAX 025-382-6066  
長岡支店 〒940-2033 長岡市通第3丁目1-1  
TEL 0258-29-2100 呼 FAX 0258-28-1811  
分 水 〒968-0113 新潟市 新興 野 4-1-5  
ショールーム TEL 0256-98-2005

<製造・発売元>

## 株式会社 前田シェルサービス

〒444-3595 愛知県岡崎市池金町字金山76-4 <http://www.maedauni.co.jp>  
TEL (0564) 48-2411 FAX (0564) 48-6252 e-mail: sales@maedauni.co.jp

フリーダイヤル **0120-312158** (本社直通)

※製品改良のため、仕様などの一部を予告なく変更することがあります。



19.02.20000.026





# Mag Catch Filter®

## メンテナンスが簡単 (2ステップ)

無駄な作業時間の削減

## 消耗品がゼロ

交換部品がないのでランニングコストゼロ

### 従来の商品との比較

#### 従来品の洗浄

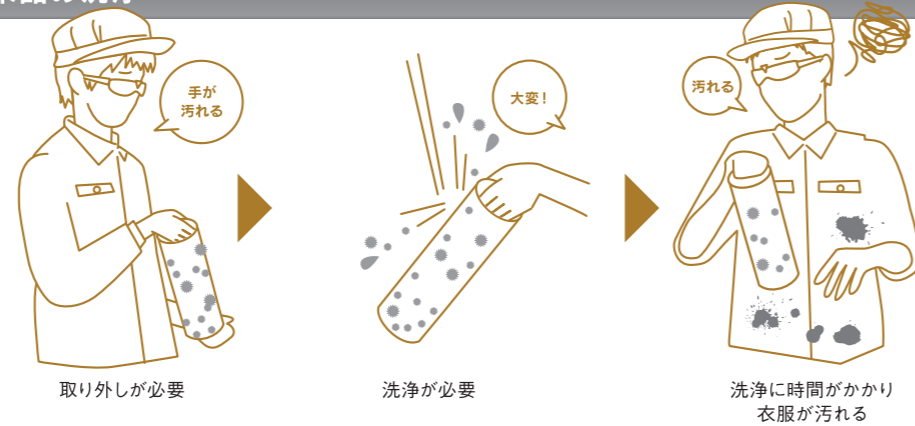

#### マグキャッチの洗浄



#### Point 01

### マグキャッチの捕集性能

- ・3-5 $\mu\text{m}$ のワンパス捕集効率約60%
- ・5-10 $\mu\text{m}$ のワンパス捕集効率約85%
- ・10 $\mu\text{m}$ 以上のワンパス捕集効率約95%

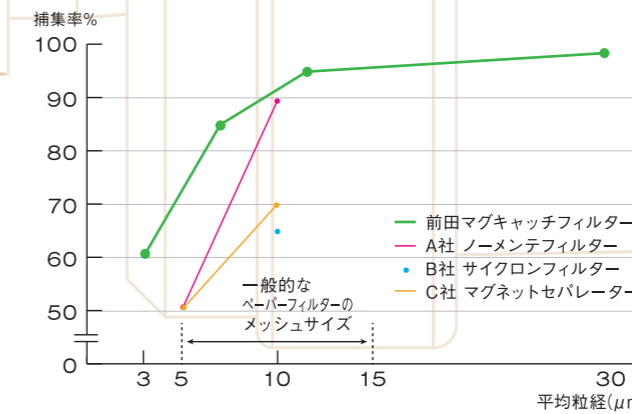

当社試験条件 / 液体: 油 (研削加工液) : 流量 4.5l/min : 口径 25A  
(注) 記載の数値は試験結果であり、保証値ではありません。

#### Point 02

### 最小捕捉粒子径0.05 $\mu\text{m}$

強力な磁力によりナノサイズの微鉄粉を捕捉

※マグキャッチフィルターで捕捉された粒子の電子顕微鏡写真

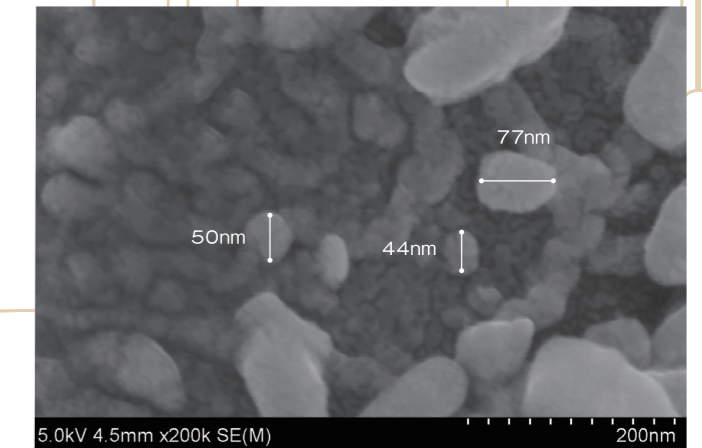

5.0kV 4.5mm x200k SE(M) 200nm  
1/1000 mm = 1 μm 1/1000 μm = 1nm (ナノメートル)

(注) 記載の数値は最小捕捉粒子径であり、保証値ではありません。

#### Point 03

### 液体全てに磁力を発揮

配管の途中に接続するインラインタイプだから効率よく微鉄粉を捕集します。

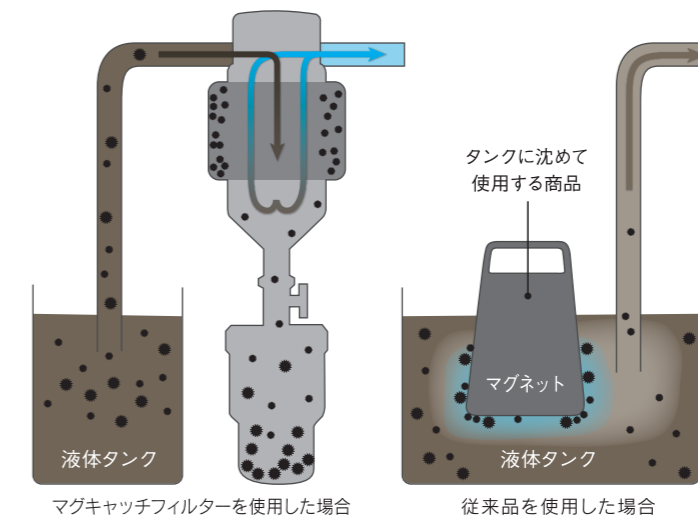

#### Point 04

### 圧力損失が少ない設計

最大捕集時でも捕集ゾーンの流路面積が配管面積の約6倍確保されており圧力損失が少ない。

